

# Guide d'installation

## Filtre marin

SURT023M  
SURT024M

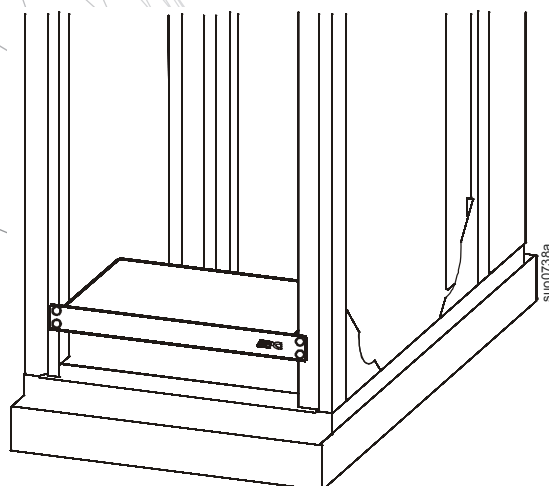



# Description du produit

Le filtre pour applications marines d'APC® by Schneider Electric® réduit les interférences électromagnétiques (EMI), produites par un onduleur relié, qui risqueraient de perturber le fonctionnement d'autres équipements électriques connectés.



Inspectez le filtre à sa réception. Informez le transporteur et le revendeur en cas de dommages.



Recyclez l'emballage

## Caractéristiques

### Conditions de fonctionnement

Le filtre est conçu pour une utilisation en intérieur uniquement. Choisissez un endroit stable et pouvant supporter le poids de l'onduleur et du filtre marin.

N'utilisez pas ce filtre dans un endroit excessivement poussiéreux ou si les conditions de température et d'humidité sont en dehors des plages indiquées.

### Caractéristiques environnementales

Pour en savoir plus sur les caractéristiques, consultez le site Web d'APC, [www.apc.com](http://www.apc.com).

Température	En fonctionnement	0 à 55 °C (de 32 à 131 °F)
	En stockage	-25 à 85 °C (-13 à 185 °F)
Altitude maximum	En fonctionnement	3 000 m (10 000 ft)
	En stockage	15 000 m (50 000 ft)
Humidité	0 à 95 % d'humidité relative, sans condensation	

## Panneaux arrières du produit

SURT1000XLIM

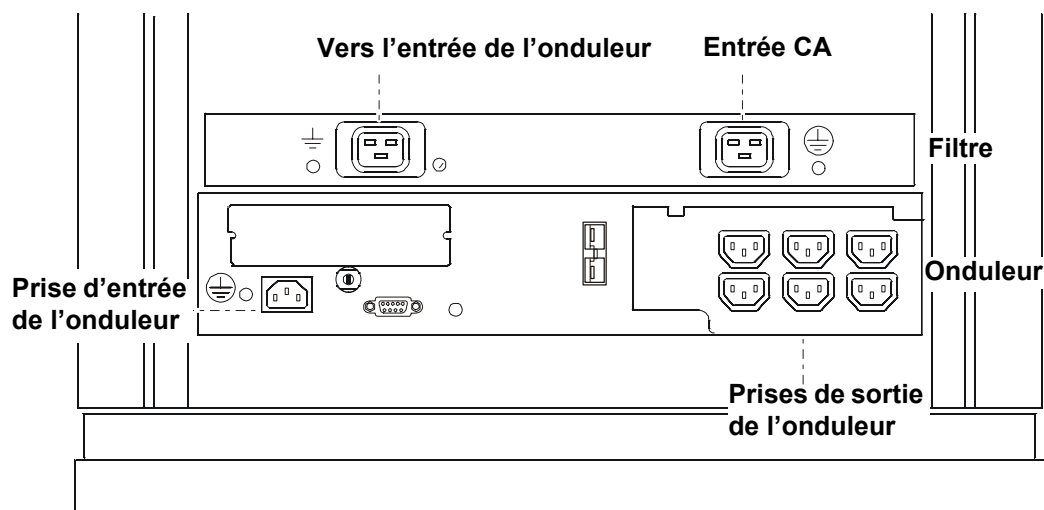

**SURTD2200XLIM/SURTD3000XLIM**

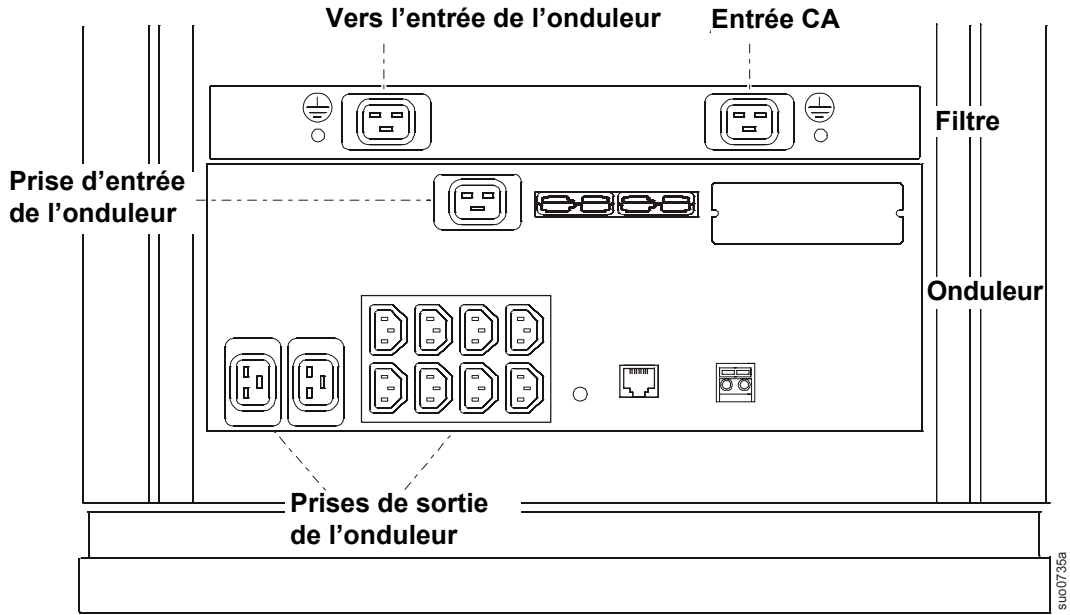

**SURT6000XLIM**

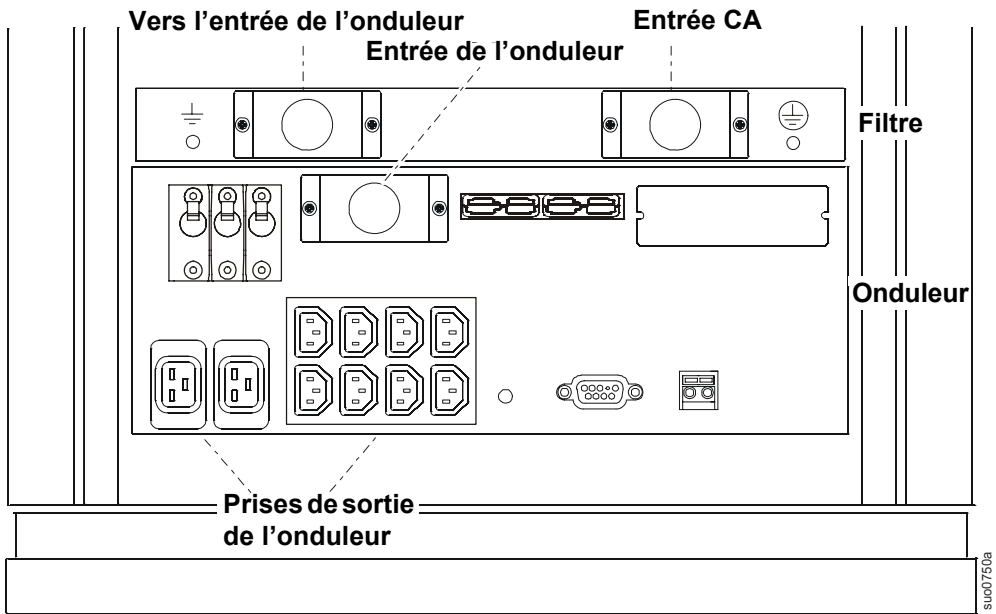

# Installation



Installez le filtre marin, l'onduleur et la ou les batteries externes en option (XLBP) au fond ou près du fond du rack. Placez le filtre marin au-dessus de l'onduleur. Placez le filtre marin et l'onduleur au-dessus de la ou des XLBP.

## Matériel de montage en rack

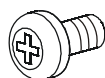

4



2



2

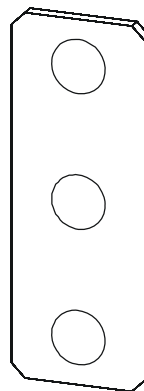

2

## Pose des plaques perforées

Une plaque perforée doit être installée sur chacun des rails avant. Fixez chaque plaque perforée à l'aide d'une vis à tête plate et d'une rondelle conique (fournies).

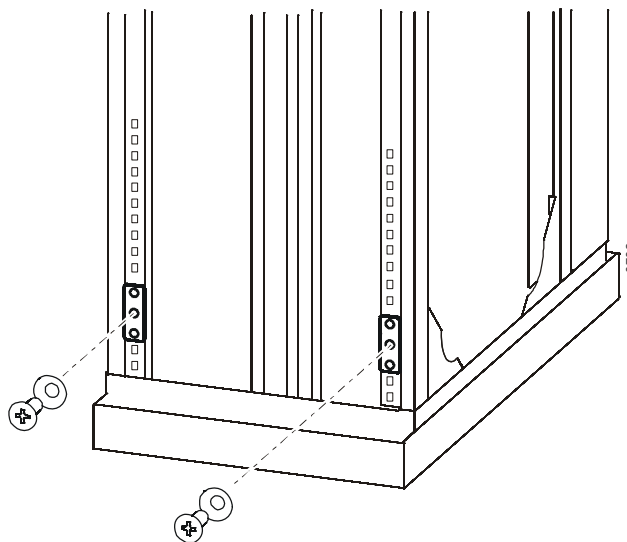

## Pose du filtre dans le rack

Faites glisser le filtre dans le rack. Fixez-le au rack à l'aide des quatre vis décoratives (fournies).

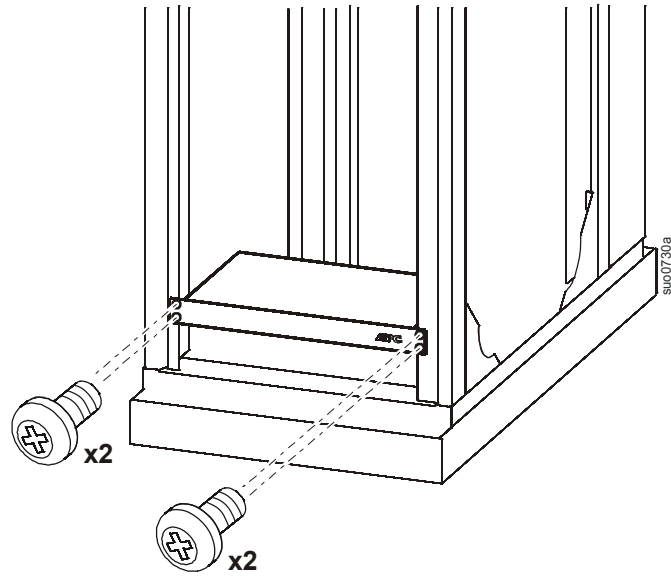

## Pose de l'onduleur et des XLBP dans le rack



Les instructions d'installation de l'onduleur figurent à l'annexe SURT/SURTD XLIM.

Les instructions d'installation des XLBP, si nécessaires, figurent dans le manuel d'utilisation correspondant.

Le modèle d'onduleur présenté sur la figure ci-dessous peut être différent du vôtre.

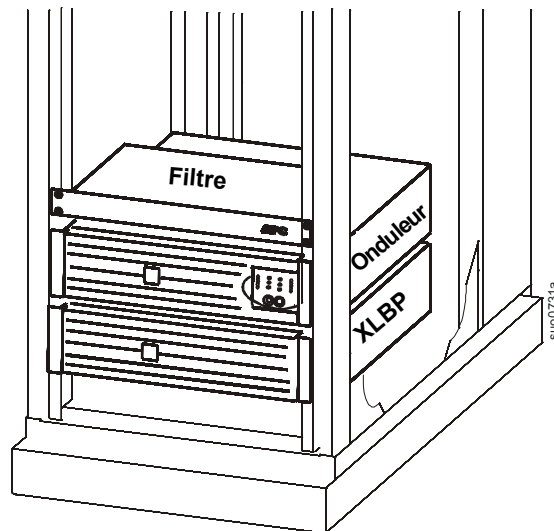

# Connexion du câble de mise à la terre



Il est indispensable de relier l'équipement à la terre avant de connecter tout appareil électrique à l'onduleur en raison du courant de fuite élevé. Reportez-vous aux schémas ci-dessous pour connaître les connexions à la terre et entre le châssis et la masse du châssis nécessaires.

## SURT1000XLIM

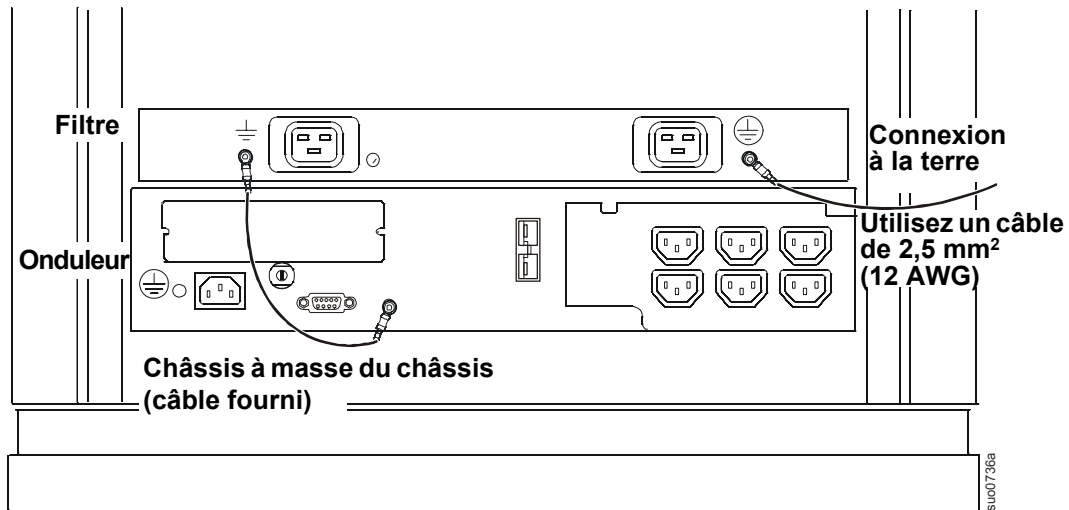

## SURTD2200XLIM / SURTD3000XLIM

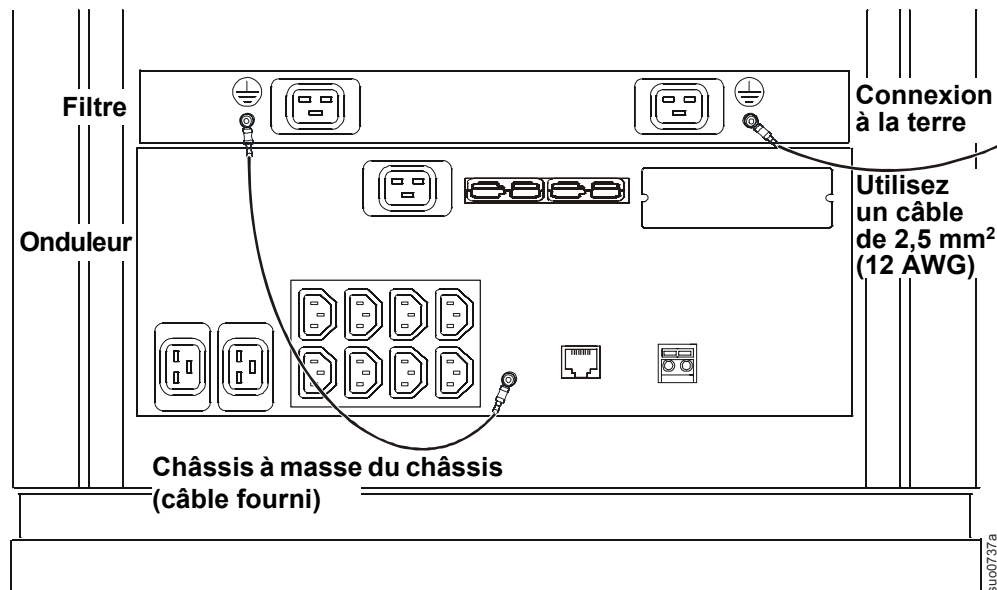

**SURT6000XLIM**

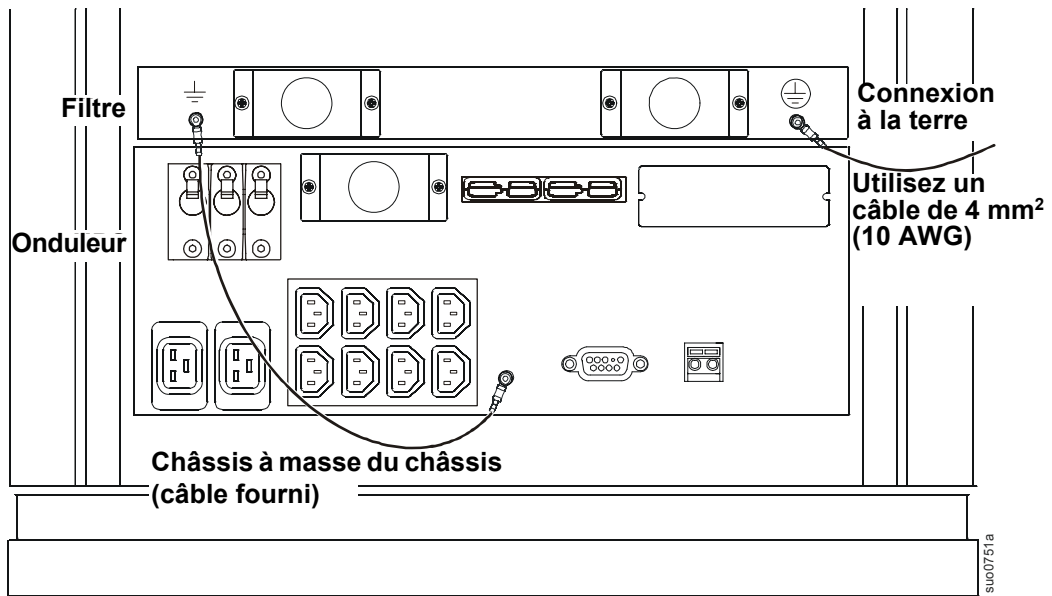



# Connexion des câbles d'entrée et de sortie

Reportez-vous aux diagrammes ci-dessous.

**SURT1000XLIM**  
**SURT023M**

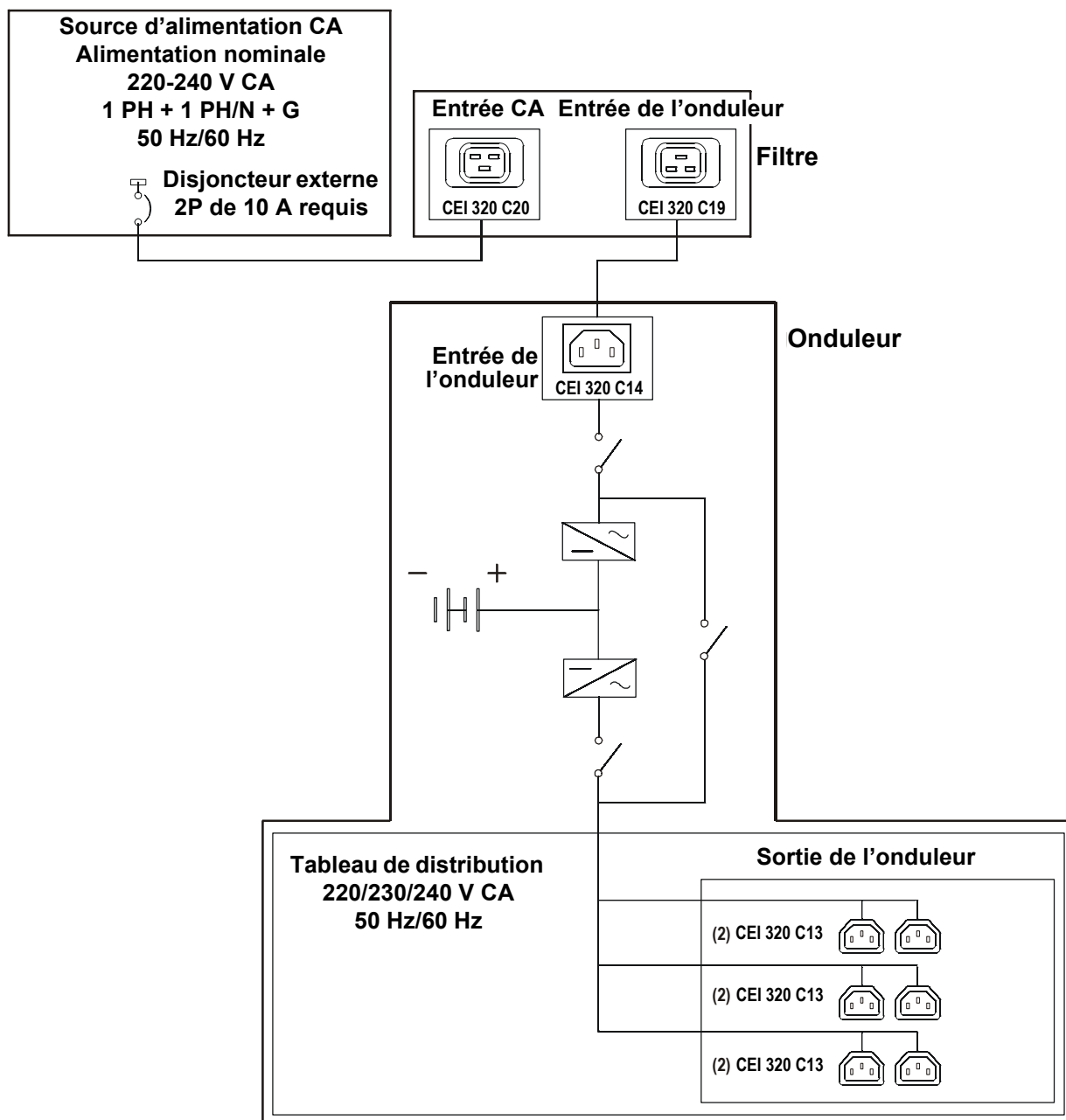

**SURTD2200/3000XLIM  
SURT023M**

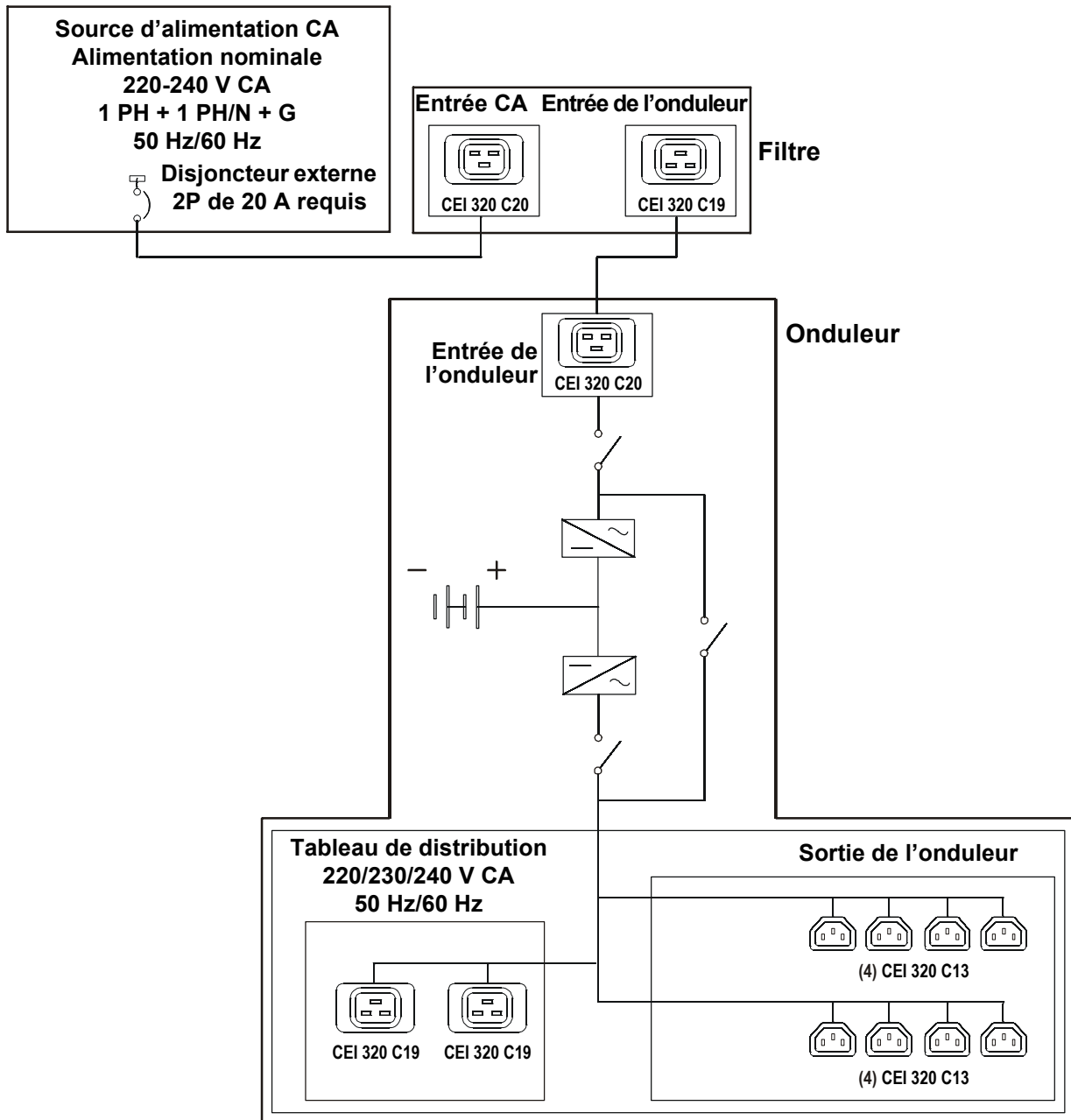

# SURT6000XLIM

## SURT024M

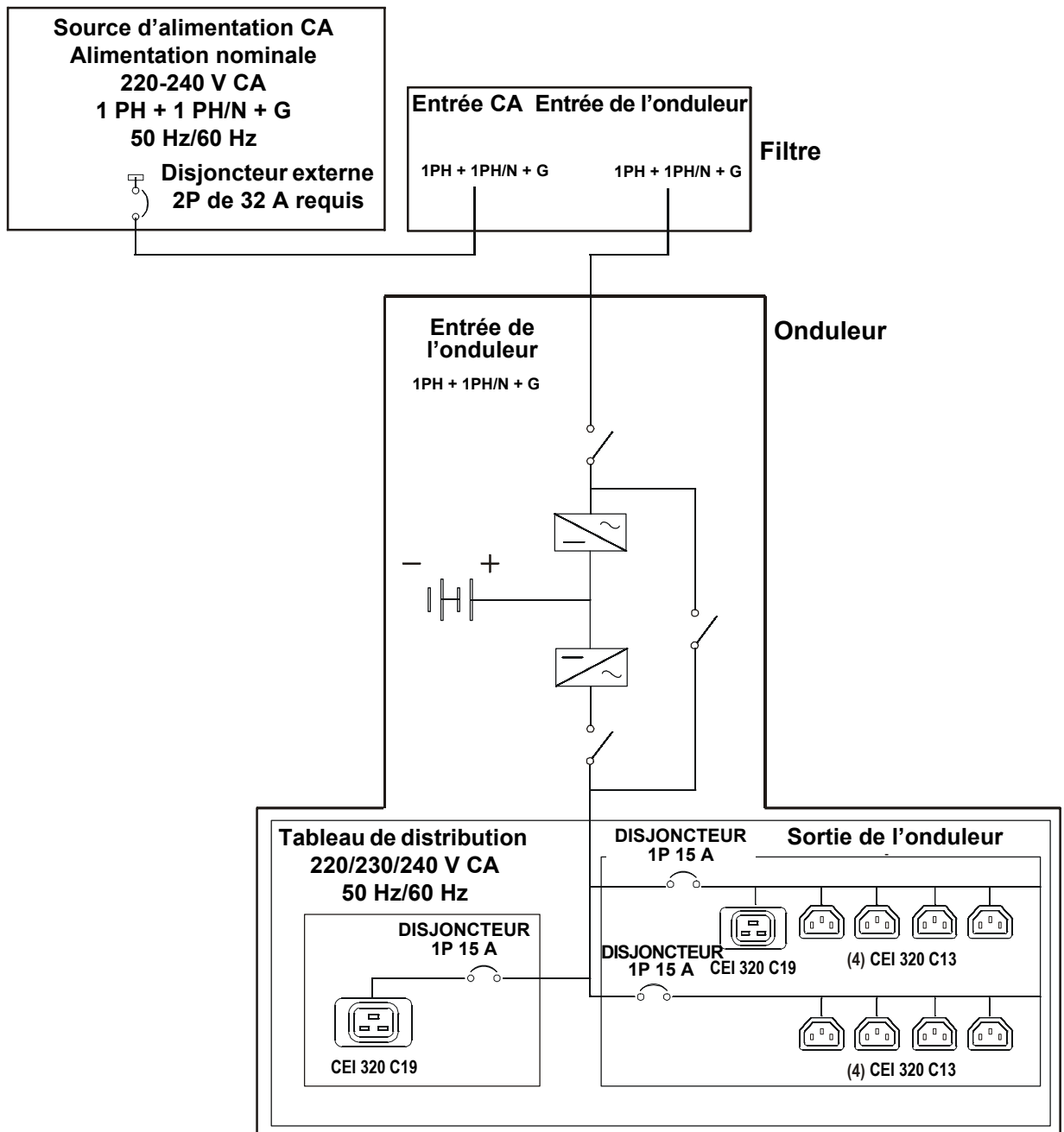

# Câblage du SURT6000XLIM

Le câblage doit être réalisé par un électricien qualifié.

Installez un disjoncteur magnétique 32 A pour la source d'alimentation CA.

Respectez la réglementation nationale et locale relative aux installations électriques.

Utilisez un câble de 4 mm<sup>2</sup> (10 AWG).

## Câblage de l'entrée d'onduleur du filtre

Placez le disjoncteur d'alimentation CA en position arrêt.

1. Retirez les vis maintenant en place le panneau d'accès de l'entrée d'onduleur du filtre.
2. Posez un système de retenue de câbles approprié (non fourni). Insérez les câbles dans le système de retenue et reliez les câbles L1 et L2/N aux borniers de connexion appropriés, puis fixez le câble vert au plot de mise à la terre. Serrez les vis des borniers de connexion à un couple de 2,2 Nm (19,5 lb-in.). Reportez-vous aux schémas ci-dessous.

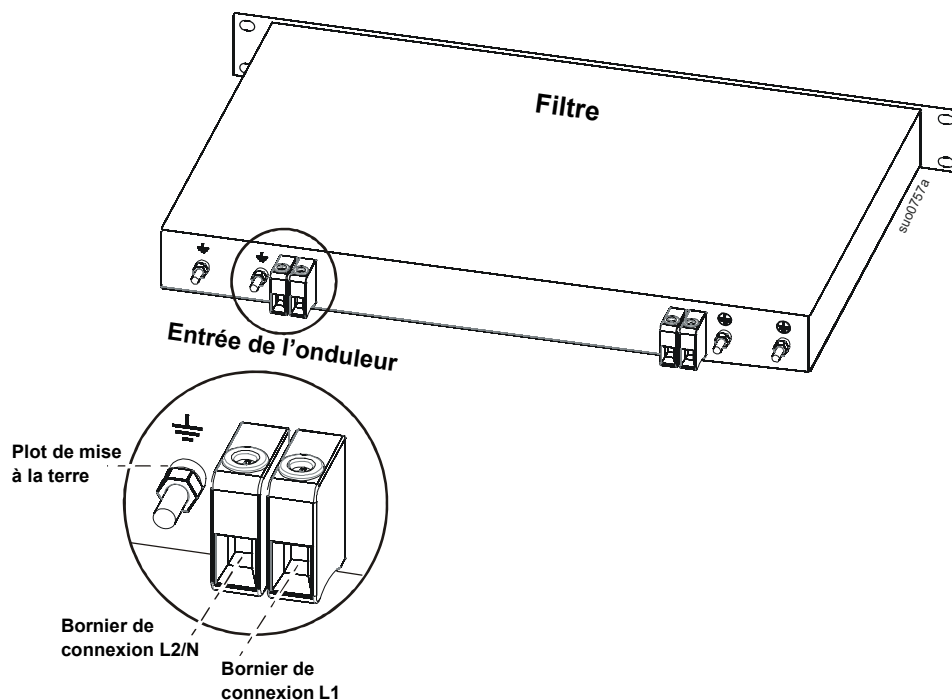
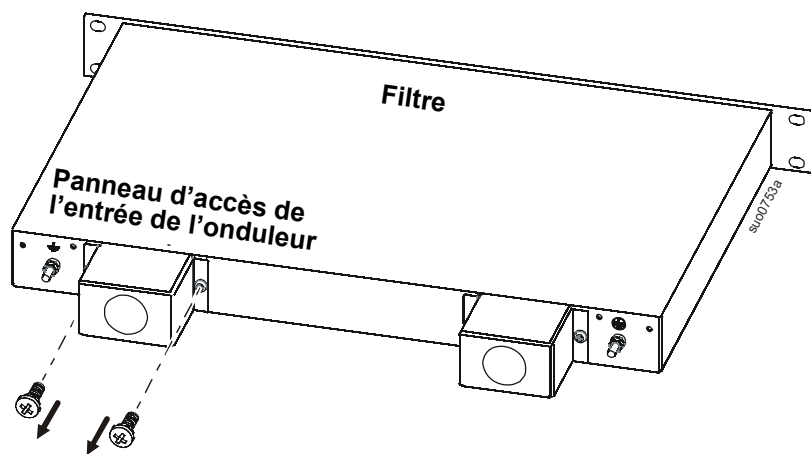

## Câblage de l'entrée de l'onduleur

1. Retirez les vis maintenant en place le panneau d'accès à l'onduleur.
2. Retirez l'entrée défonçable circulaire.
3. Posez un système de retenue de câbles approprié (non fourni). Insérez les câbles dans le système de retenue et reliez les câbles L1, L2/N et de mise à la terre aux borniers de connexion appropriés. Serrez les vis des borniers de connexion à un couple de 1,8 Nm (16 lb-in.). Reportez-vous aux schémas ci-dessous.

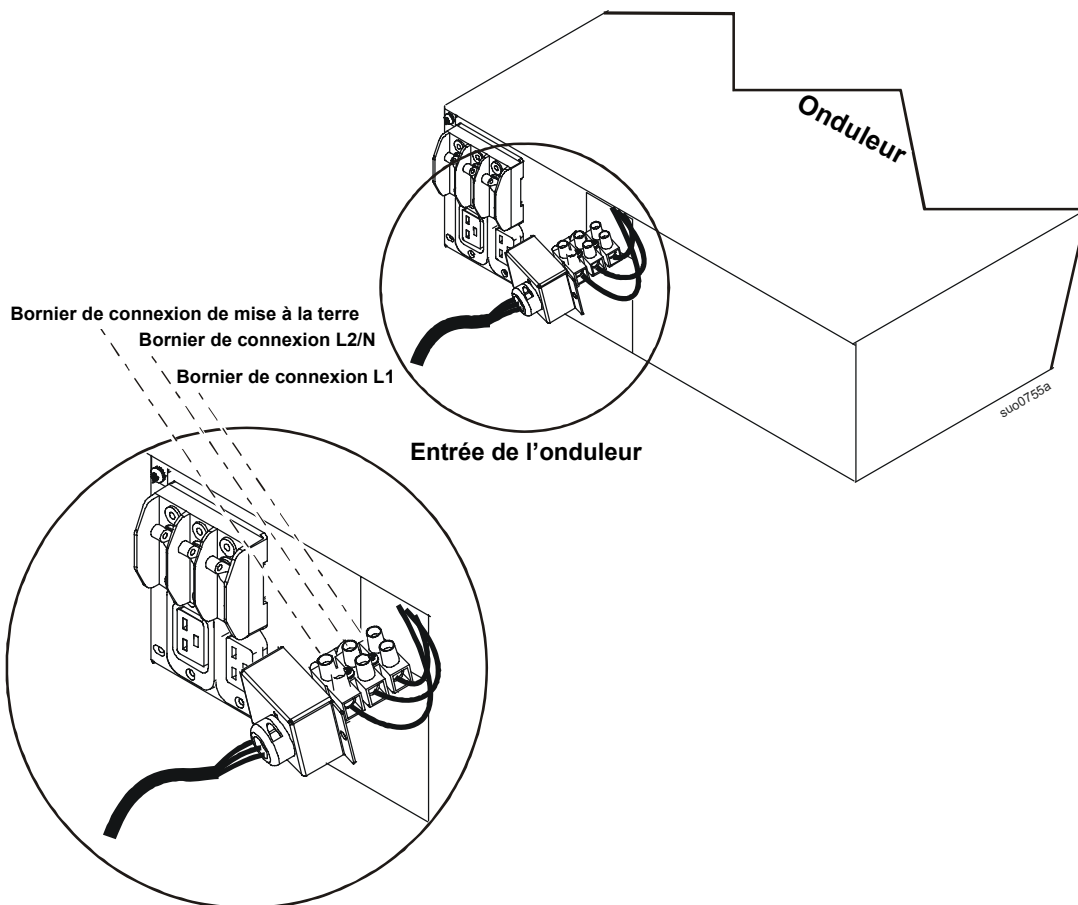
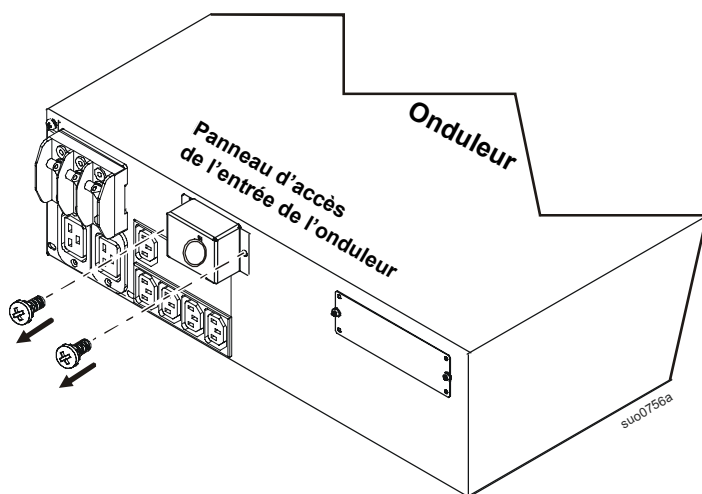

## Câblage de l'entrée CA

1. Retirez les vis maintenant en place le panneau d'accès à l'entrée CA du filtre.
2. Posez un système de retenue de câbles approprié (non fourni). Insérez les câbles dans le système de retenue et reliez les câbles L1 et L2/N aux borniers de connexion appropriés, puis fixez le câble vert au plot de mise à la terre. Serrez les vis des borniers de connexion à un couple de 2,2 Nm (19,5 lb-in.). Reportez-vous aux schémas ci-dessous.

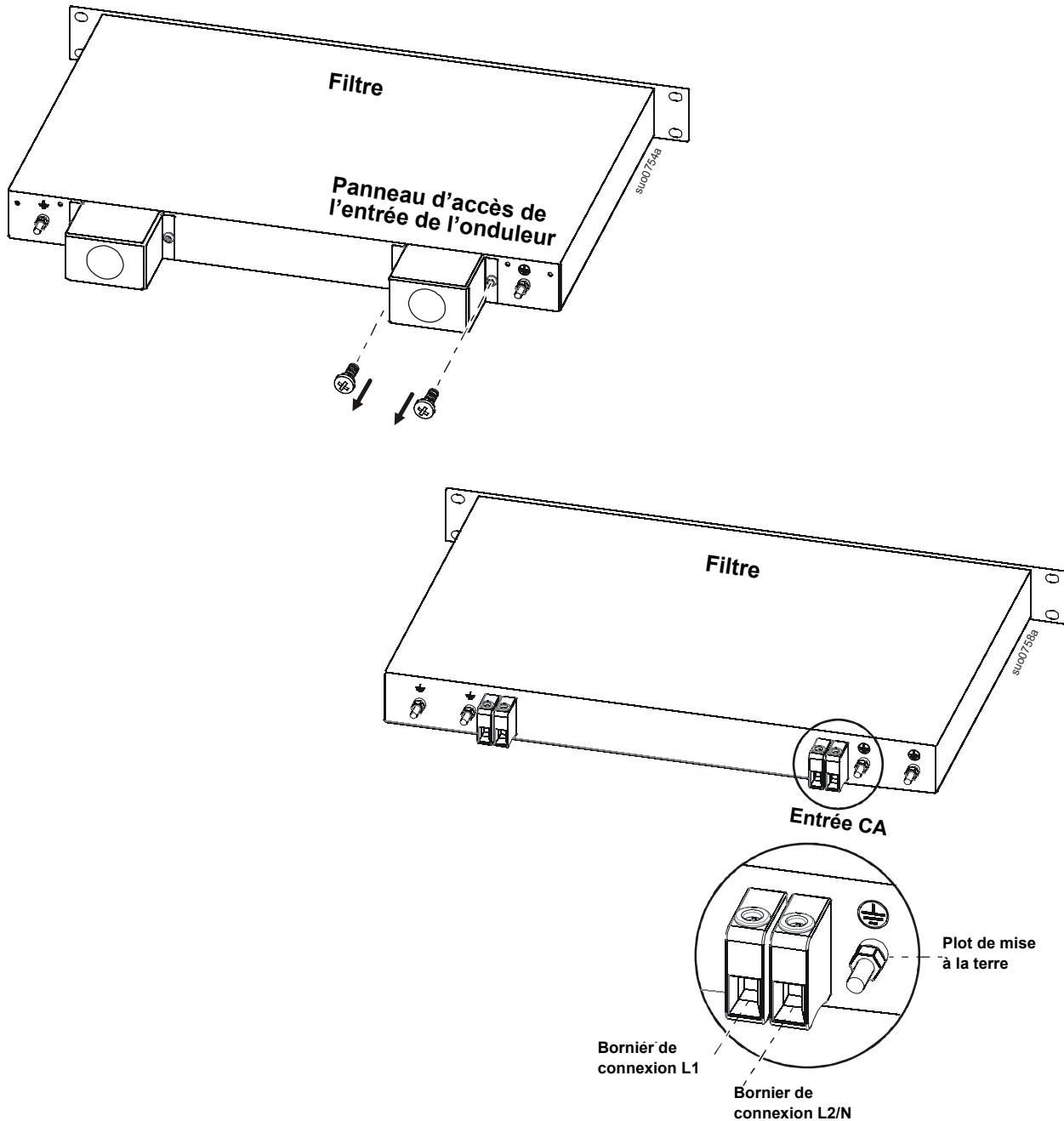

Placez le disjoncteur d'alimentation CA en position marche.

Vérifiez la tension des lignes.

Remettez en place les panneaux d'accès.

# Entretien et transport

Si l'équipement nécessite un entretien, ne le retournez pas au revendeur. Procédez de la manière suivante :

1. Consultez la section *Dépannage* de ce guide pour résoudre les problèmes courants.
2. Si le problème persiste, contactez l'assistance clients d'APC par le biais du site Web **www.apc.com**.
  - a. Notez le numéro de modèle, le numéro de série et la date d'achat. Vous trouverez les numéros de modèle et de série sur le panneau arrière de l'onduleur et sur l'écran LCD (selon modèle).
  - b. Appelez l'assistance clients d'APC : un technicien tentera de résoudre le problème par téléphone. Si ce n'est pas possible, le technicien vous attribuera un numéro RMA (retour de produits défectueux).
  - c. Si l'onduleur est sous garantie, les réparations sont gratuites.
  - d. Les procédures de réparation et de retour peuvent varier selon les pays. Veuillez consulter le site Web d'APC pour vérifier les instructions spécifiques à votre pays.
3. Emballez l'onduleur correctement afin d'éviter tout dommage pendant le transport. N'utilisez jamais de billes de polystyrène pour l'emballage. Les dommages causés par le transport ne sont pas couverts par la garantie.
  - a. **DEBRANCHEZ toujours LA BATTERIE DE L'ONDULEUR avant de l'expédier, conformément aux réglementations du ministère américain des transports et de l'IATA.** Les batteries peuvent rester dans l'onduleur.
  - b. Les batteries internes peuvent rester connectées dans le bloc de batteries externe pour l'expédition (le cas échéant).
4. Inscrivez le numéro RMA sur l'extérieur du carton.
5. Retournez l'onduleur à l'adresse indiquée par l'assistance clients, en prenant soin de l'assurer et en port payé.

## Transport de l'onduleur

1. Mettez hors tension et déconnectez tous les équipements connectés.
2. Déconnectez l'onduleur de l'alimentation secteur.
3. Déconnectez toutes les batteries internes et externes (le cas échéant).
4. Suivez les instructions d'expédition indiquées à la section *Service après-vente* de ce manuel.

## Assistance clients internationale d'APC

L'assistance clients pour ce produit ou tout autre produit APC est disponible gratuitement des manières suivantes :

- Consultez le site Web d'APC pour accéder aux documents de la base de connaissances APC et soumettre vos demandes d'assistance.
  - **www.apc.com** (siège social)  
Consultez le site Web d'APC de votre pays, qui contient des informations relatives à l'assistance clients.
  - **www.apc.com/support/**  
Assistance internationale grâce à la base de connaissances APC et via Internet.
- Contactez votre centre d'assistance clients APC par téléphone ou par courrier électronique.
  - Centres locaux, relatifs à un pays : consultez le site **www.apc.com/support/contact** pour en savoir plus.

Pour en savoir plus sur l'assistance clients, contactez le représentant APC ou le revendeur qui vous a fourni votre produit APC.

# Garantie usine de deux ans

Cette garantie s'applique uniquement aux produits que vous avez achetés pour les utiliser conformément aux instructions données dans ce manuel.

## Conditions de garantie

APC garantit que ses produits seront exempts de tout défaut matériel ou de fabrication pendant une période de deux ans à compter de la date d'achat. APC procédera à la réparation ou au remplacement de tout produit défectueux couvert par cette garantie. Cette garantie ne s'applique pas au matériel qui a été endommagé par accident, négligence ou mauvaise utilisation, ou qui a été modifié de quelque manière que ce soit. La réparation ou le remplacement d'un produit défectueux ou d'un de ses composants ne prolonge pas la période de garantie d'origine. Toute pièce fournie dans le cadre de cette garantie peut être neuve ou avoir été réusinée.

## Garantie non transférable

Cette garantie ne s'applique qu'à l'acheteur d'origine qui doit avoir enregistré correctement le produit. Pour enregistrer le produit, consultez le site Web d'APC, [www.apc.com](http://www.apc.com).

## Exclusions

Dans le cadre de cette garantie, APC ne peut être tenu responsable si, après contrôle et examen effectué par APC, il s'avère que le produit n'est pas défectueux ou que le défaut présumé est la conséquence d'une mauvaise utilisation, d'une négligence, d'une mauvaise installation ou d'un mauvais contrôle de la part de l'acheteur ou d'un tiers. APC ne peut en outre être tenu responsable, dans le cadre de cette garantie, en cas de tentative non autorisée de réparation ou de modification d'une connexion ou d'une tension électrique incorrecte ou inadaptée, de conditions de fonctionnement sur site inappropriées, d'une atmosphère corrosive, de réparations, d'installations, d'exposition aux éléments naturels, de catastrophes naturelles, d'incendie, de vol, d'installation contraire aux recommandations ou spécifications d'APC, de tout autre événement si le numéro de série APC a été modifié, dégradé ou effacé, ou de toute autre cause survenue en dehors du cadre d'une utilisation autorisée.

CE CONTRAT NE FOURNIT AUCUNE GARANTIE, EXPLICITE OU IMPLICITE, PAR EFFET DE LA LOI OU DE TOUTE AUTRE MANIERE, CONCERNANT LES PRODUITS VENDUS, REPARÉS OU FOURNIS. APC REJETTE TOUTE GARANTIE IMPLICITE DE QUALITE MARCHANDE, DE SATISFACTION ET D'ADEQUATION A UN USAGE PARTICULIER. LES GARANTIES EXPLICITES D'APC NE PEUVENT ETRE ETENDUES, DIMINUEES OU AFFECTEES PAR LES CONSEILS OU SERVICES TECHNIQUES OU AUTRES OFFERTS PAR APC CONCERNANT LES PRODUITS, ET AUCUNE OBLIGATION OU RESPONSABILITE NE PEUT S'EN DEGAGER. LES PRESENTS RECOURS ET GARANTIES SONT EXCLUSIFS ET PRIMENT SUR TOUS LES AUTRES RECOURS ET GARANTIES. EN CAS DE NON-RESPECT DE CES GARANTIES, LA RESPONSABILITE D'APC ET LE RECOURS DE L'ACHETEUR SE LIMITENT AUX GARANTIES INDIQUEES CI-DESSUS. LES GARANTIES OCTROYEES PAR APC S'APPLIQUENT UNIQUEMENT A L'ACHETEUR ET NE SONT PAS TRANSFERABLES A UN TIERS.

EN AUCUN CAS, APC, SES AGENTS, SES DIRECTEURS, SES FILIALES OU SES EMPLOYES NE POURRONT ETRE TENUS RESPONSABLES POUR TOUTE FORME DE DOMMAGES INDIRECTS, PARTICULIERS, IMMATERIELS OU EXEMPLAIRES, SUITE A L'UTILISATION, L'ENTRETIEN OU L'INSTALLATION DES PRODUITS, QUE CES DOMMAGES REVETENT UN CARACTERE CONTRACTUEL OU DELICTUEL, SANS TENIR COMPTE DES DEFAUTS, DE LA NEGLIGENCE OU DE LA RESPONSABILITE ABSOLUE, OU MEME SI APC A ETE PREVENU DE L'EVENTUALITE DE TELS DOMMAGES. SPECIFIQUEMENT, APC N'EST RESPONSABLE D'AUCUN COUT, TEL QUE LA PERTE DE PROFITS OU DE REVENUS, LA PERTE DE MATERIEL, LA PERTE DE L'UTILISATION DE MATERIEL, LA PERTE DE LOGICIELS OU DE DONNEES, LE COUT DE SUBSTITUTS, LES RECLAMATIONS PAR DES TIERS OU AUTRES.

AUCUN REPRESENTANT, EMPLOYE OU AGENT D'APC N'EST AUTORISE A APPORTER DES ANNEXES OU DES MODIFICATIONS AUX CONDITIONS DE LA PRESENTE GARANTIE. LES CONDITIONS DE LA GARANTIE NE PEUVENT ETRE MODIFIEES, LE CAS ECHEANT, QUE PAR ECRIT ET AVEC LA SIGNATURE D'UN AGENT APC ET DU SERVICE JURIDIQUE.

## Réclamations

Les clients désirant effectuer une réclamation peuvent accéder à l'assistance clients d'APC par le biais de la page Assistance du site Web d'APC, [www.apc.com/support](http://www.apc.com/support). Sélectionnez votre pays dans le menu déroulant situé en haut de la page. Sélectionnez l'onglet Assistance pour obtenir les coordonnées de l'assistance clients dans votre région.





© 2011 APC by Schneider Electric. APC, le logo APC et Smart-UPS sont la propriété de Schneider Electric Industries S.A.S., d'American Power Conversion Corporation ou de leurs filiales. Toutes les autres marques commerciales sont la propriété de leurs détenteurs respectifs.